

Manual de utilizare și specificațiile produsului

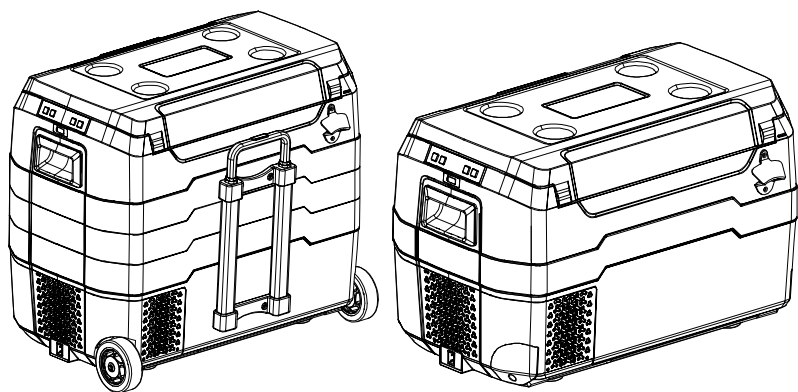

MODEL: BK87827

IMPORTANT

Citiți instrucțiunile înainte de operare

1、 Caracteristici cheie ale produsului

- Compresor CC de înaltă eficiență ce economisește energie, fiabilitate ridicată, durată lungă de viață, viteză de refrigerare rapidă. Poate fi utilizat pentru refrigerare și congelare;
- Utilizează un strat izolator fără fluor, dispune de eficiență ridicată, consum redus de energie.
- Carcasa exterioră este realizată din piese din plastic de înaltă calitate, iar aspectul este frumos;
- Cu dublă utilizare, potrivit pentru mașină și acasă, cu adaptor de 12 / 24V CC mașină sau cu adaptor de 100-240V CA pentru uz casnic.

2、 Note privind utilizarea

- ⓘ Avertizare: Nu utilizați frigiderul dacă cablurile sunt deteriorate, vechi sau dacă există cabluri expuse.
- ⓘ Avertizare: Nu încercați să atingeți ștecherul și nu continuați să utilizați frigiderul dacă este umed sau aveți mâinile ude.
- ⚠ Când folosiți frigiderul într-un vehicul sau în barcă, vă rugăm să vă asigurați că alimentarea are siguranță dacă utilizați rețeaua electrică.
- ⚠ Buna ventilație: Frigiderul dvs. necesită o ventilație bună în jurul său, asigurați un spațiu pe partea din spate a frigiderului de cel puțin $\geq 200\text{mm}$, pe partea frigiderului $\geq 100\text{mm}$
- ⚠ Evitați căldura: Frigiderul trebuie amplasat într-o zonă cu aerisire bună, ținut departe de căldură și evitând lumina directă a soarelui.
- ⚠ Amplasare stabilă: Amplasarea frigiderului trebuie să fie plană și stabilă. Atunci când este așezat în mașină, folosiți o curea pentru a strânge aparatul și asigurați-vă că frigiderul este fixat.
- ⊘ Instalarea sursei de curent continuu în barcă trebuie să fie gestionată de o persoană calificată și profesionistă.
- ⊘ Asigurați-vă că alimentarea este oprită atunci când se încarcă cu o baterie cu încărcare rapidă.
- ⊘ Asigurați-vă că legătura de tensiune este corectă în orice moment, în partea de jos a produsului; parametrii de tensiune aprobați trebuie să fie marcați pe etichetă.
- ⊘ Nu așezați niciun dispozitiv electric în interiorul frigiderului.
- ⚠ Evitați umiditatea: Trebuie să se evite umezeala la frigider, deoarece poate provoca apariția ruginii; Nu clătiți cu apă în caz de defecțiune a izolației și de scurgere electrică.

3、 Dimensiune interioară

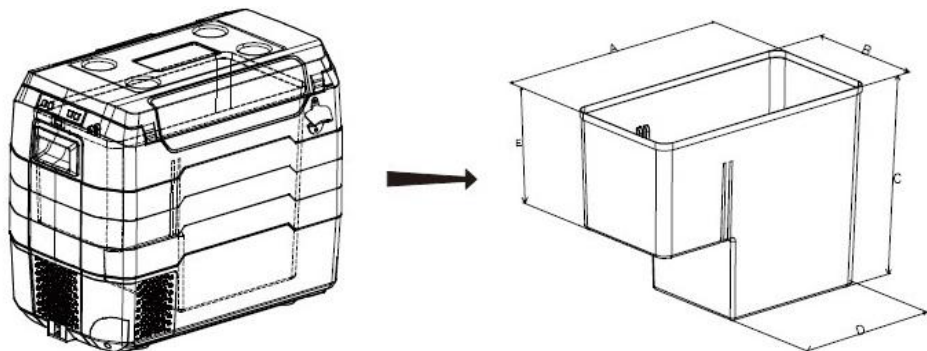

MODEL \ Număr de serie	A/mm	B/mm	C/mm	D/mm	E/mm
BK87827	505	250	377	316	210

4、 Descrierea funcțiilor și a metodei de funcționare

Utilizând CC12V / 24V

Conectați conectorul de alimentare de CC la intrarea frigiderului

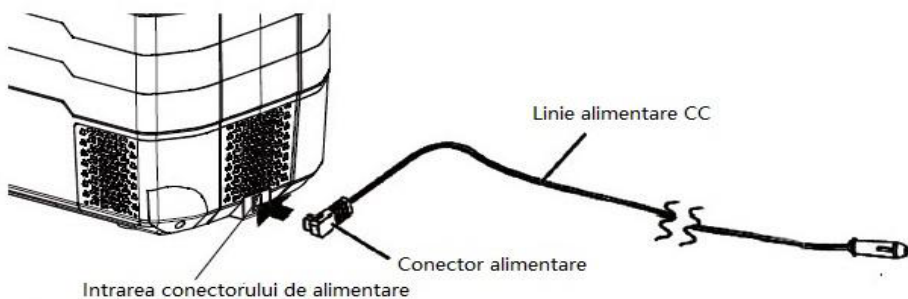

Introduceți conectorul de CC în brichetă

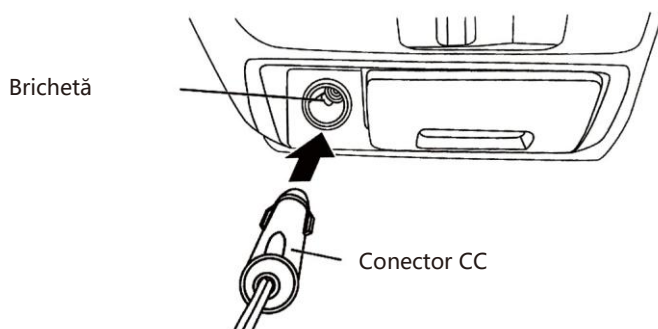

Utilizând CA100-240V, 50 / 60Hz

Conectorul cablului de alimentare de CA se introduce în orificiul de alimentare CA

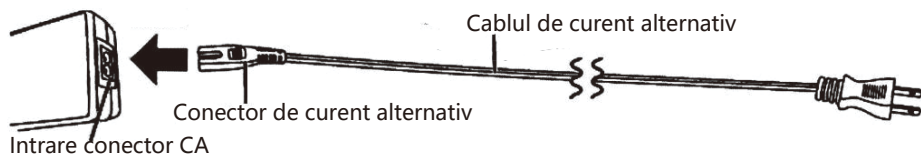

Introduceți conectorul de alimentare al adaptorului în borna intrare a frigiderului

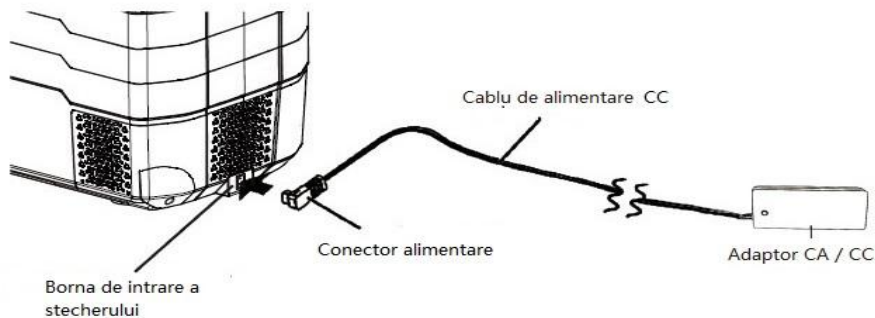

Conectați cablul de CA la priza de acasă (CA 100-240V, 50 / 60Hz)

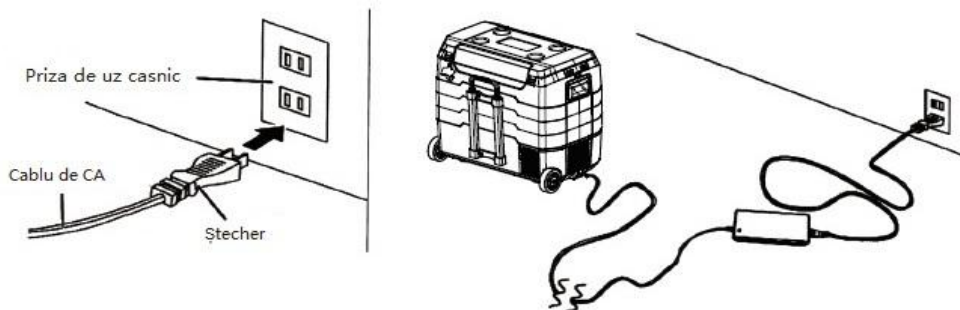

Schema de instalare și demontare a tijei

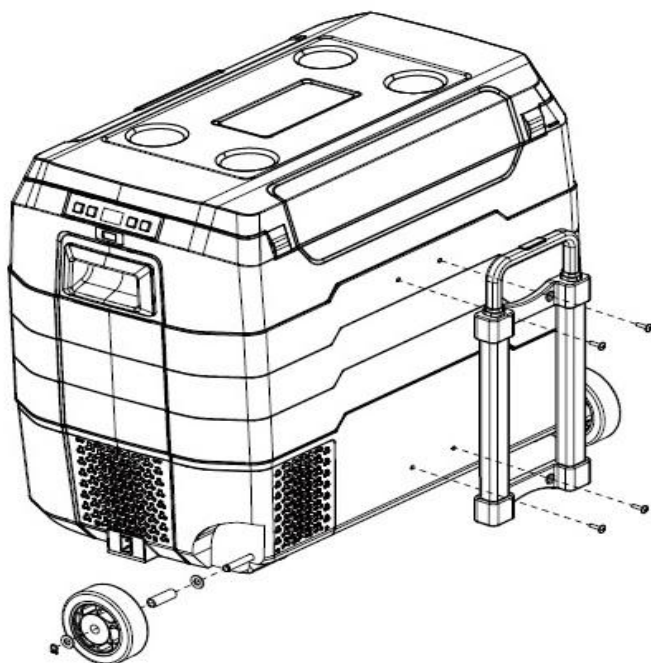

Denumirea piesei

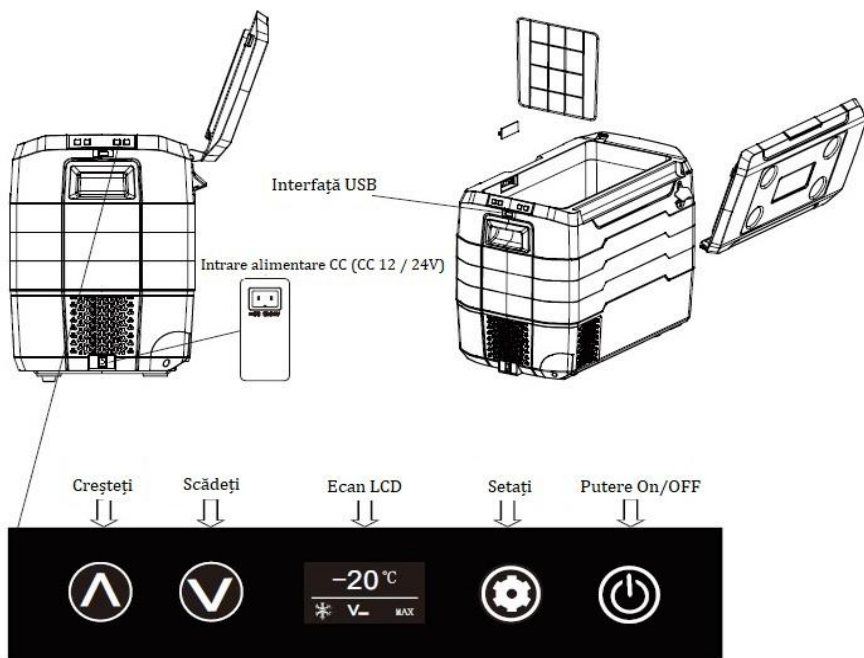



1) ON/OFF

Apăsați  timp de 5 secunde, frigiderul auto va intra în modul stand-by.

Notă: După oprirea și repornirea frigiderului, există o întârziere de 3 minute înainte de pornirea compresorului.

2) Setarea temperaturii

Apăsați  sau  pentru a seta temperatura dorită. După funcționare, lumina va clipi timp de 5 secunde și va afișa temperatura din interiorul frigiderului.



Notă: Temperatura cutiei din interiorul frigiderului trebuie să fie > decât temperatura setată (+ 3 °C) și  pornită. Atunci când temperatura cutiei din interiorul frigiderului = temperatura setată, compresorul nu mai funcționează.

3) Funcțiile parametrilor

°C: Grade Celsius °F: Grade Fahrenheit

ECO: Mod de economisire a energiei MAX: Mod de răcire rapidă

: protecție scăzută / medie / înaltă a bateriei

Apăsați  și se afișează °C, repetați apăsarea butonului, ecranul afișează °C, °F, , pe rând. Atunci când parametrul corespunzător clipește, opriți apăsarea pentru a confirma setarea parametrului.

4) Funcția de protecție a bateriei

Aparatul este echipat cu un modul de protecție a bateriei încorporat, care poate monitoriza automat tensiunea bateriei mașinii. Înainte ca consumul de energie al bateriei să afecteze pornirea normală a mașinii, frigiderul auto va înceta automat funcționarea și ecranul LCD afișează codul „E1” pentru asigurarea faptului că bateria mașinii nu va fi epuizată.

Protecția tensiunii bateriei	12V întrerupere	12V intrare	24V întrerupere	24V intrare
V(ridicată)	11,7±0,3V	12,7±0,3V	24,6±0,3V	26,0±0,3V
V(medie)	10,7±0,3V	11,7±0,3V	22,6±0,3V	24,0±0,3V
V(scăzută)	10,2±0,3V	11,2±0,3V	21,6±0,3V	23,0±0,3V

Notă: Nivelul de tensiune testează valoarea tensiunii bornei de intrare a compresorului, nu a bornei de ieșire a bateriei mașinii.

5) Funcția de memorie

După repornire, temperatura setată va fi aceeași cu cea setată înainte de oprire.

5、Diverse situații de erori și modul de remediere

1) Situație de eroare

■ Frigiderul nu funcționează

- Verificați dacă sursa de alimentare este conectată corect (dacă ștecherul este slăbit, dacă polii pozitivi și negativi sunt conectați incorect)
- Verificați dacă condițiile de ventilație sunt normale.
- Verificați dacă siguranța este arsă
- Verificați dacă comutatorul de alimentare de pe panoul de comandă este pornit.

■ Zgomot anormal la frigider

- Frigiderul auto nu este așezat drept
- Lovește peretele sau alte obiecte
- Piese interne se desprind sau cad

■ Condens la suprafața frigiderului

- Când umiditatea ambientală este > 75%, suprafața acestuia poate prezenta un ușor condens. Cu cât este mai mare umiditatea, cu atât va fi mai mare probabilitatea de apariție a condensului, ceea ce este normal.

■ Răcirea frigiderului nu este bună

— Alimentele depozitate sunt prea multe, amplasate aglomerat, fluxul de aer rece nu este continuu

— Ușa nu este închisă

— Banda de etanșare a ușii este deteriorată sau deformată, iar proprietatea de etanșare este deteriorată;

— Ventilație slabă în mașină

— A fost pusă prea multă mâncare fierbinte

— Mod de funcționare necorespunzător al frigiderului

— Se afla sub lumina directă a soarelui sau aproape de o sursă de căldură

— Setare incorectă a temperaturii

■ Din frigider se aude un sunet similar cu cel al apei curgătoare

— Acesta este sunetul de circulare al agentului frigorific, ceea ce este normal.

■ Se produce un sunet puternic la pornirea compresorului

— Când pornește compresorul, sunetul va fi puțin mai tare, iar sunetul va scădea în intensitate după ce viteza este stabilă, ceea ce este normal.

2) Modul de remediere

Codul	Problema	Metoda de remediere
Er0	Senzor de temperatură decuplat	Schimbați linia senzorului de temperatură
Er1	Protecția bateriei decuplată	1. Schimbați / încărcați bateria 2. Mutați comutatorul de protecție a bateriei la setarea mai mică
Er2	Suprasarcina ventilatorului decuplată	Curățați sau schimbați ventilatorul
Er3	Eroare pornire motor (eroarea blochează sau presiunea diferențială în sistemul frigorific este prea mare)	Deconectați alimentarea pentru 30 de minute, apoi reporniți
Er4	Protecția împotriva erorilor de viteză ale compresorului.	Reduceți sarcina sistemului frigorific, măriți setarea temperaturii. Schimbați controlerul principal.
Er5	Decuplare termică (supraîncărcare sau temperatură internă prea mare)	Mutați frigiderul într-un loc bine ventilat, lăsați compresorul să se răcească, apoi reporniți. Asigurați-vă că toate orificiile de
Er9	Deconectare a senzorului de temperatură	1. Strângeți linia senzorului de temperatură 2. Schimbați linia senzorului de temperatură

6、Curățare și întreținere

- ☒ Metoda de curățare: Cură țați aparatul în interior și în exterior cu o cârpă umedă, curată, la fiecare două săptămâni. Dacă este murdar, ștergeți-l cu un detergent cu ph neutru și apoi ștergeți-l până la uscare cu o cârpă umedă. Dacă există prea multă apă, se poate utiliza conducta de scurgere din partea de jos a rezervorului pentru a evacua apa.

Este interzisă spălarea frigiderului direct cu apă pentru a evita reducerea izolației electrice și formarea de rugină pe tablă.

Următoarele lucruri vor deteriora suprafața acoperită, piesele din plastic, de ex., detergent alcalin, săpun, pudră abrazivă, apă fierbinte, perii, apă toluenică, benzină, alcool.

- ☒ Între ținerea pieselor din plastic:

Pentru a proteja corect garniturile, curățați frecvent piesele din plastic și încercați să evitați impactul puternic în timpul utilizării. Dacă pe piesele din plastic se depune ulei (ulei animal sau vegetal) pentru o lungă perioadă de timp, plasticul se va deteriora cu ușurință și se va sparge și va miroasi urât.

Nu depozitați produse în frigider dacă unitatea nu este pornită.

7、Parametrii tehnici:

MODEL	BK87827
CAPACITATE	40L
CATEGORIA CLIMATICĂ	T,ST,N,SN
CLASIFICARE A PROTECȚIEI REZISTENȚA LA ȘOCURI ELECTRICE	III
TENSIUNE NOMINALĂ CC (V)	CC1
INTRARE ADAPTOR	CA100 -240V,50/60Hz , 2,5A
IEȘIRE ADAPTOR	CC14, 5V --- 6,0A
SIGURANȚĂ CC (A)	15A
PUTERE TOTALĂ DE INTRARE (W)	55W
CURENT NOMINAL PENTRU CC (A)	4,6A/2,3A
AGENT FRIGORIFIC (g)	40g
VEZICANT DE SPUMĂ	C5H10 / C -Pentan
INTERVAL DE REGLARE A TEMPERATURII	de la -20 ☒ până la 10 ☒

Datorită îmbunătățirilor produsului și actualizărilor tehnice, parametrii pot suferi modificări fără notificare prealabilă. Informațiile detaliate sunt în conformitate cu produsul final.