

MANUAL DE UTILIZARE

MOTOBURGHIU MODEL: BK69737





STIMATE CLIENT,

Pentru a obține cele mai bune performanțe ale produsului dumneavoastră, vă rugăm să citiți cu atenție acest manual înainte de utilizare și să îl păstrați pentru referințe ulterioare.



SIGURANȚA ÎN PRIMUL RÂND

Instrucțiunile marcate cu simbol de avertizare indică puncte critice care trebuie respectate pentru a preveni accidente grave.

■ AVERTISMENTE ÎN MANUAL



AVERTISMENT

Instrucțiuni care trebuie respectate pentru a preveni accidente grave sau deces.



IMPORTANT

Instrucțiuni care previn defectarea sau deteriorarea echipamentului.



NOTĂ

Sfaturi utile pentru utilizare.

CUPRINS

1. Poziționarea componentelor	3
2. Specificații	4
3. Simboluri pe utilaj	4
4. Etichete de avertizare	5
5. Utilizare în siguranță	6
6. Combustibil	11
7. Operare	12
8. Întreținere	14
9. Depozitare	15
10. Depanare	16

1. *Poziționarea componentelor*

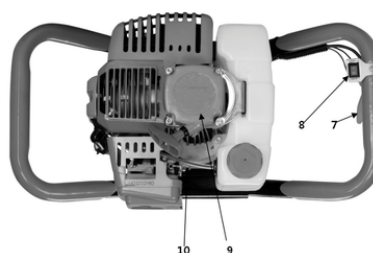

-
1. Mâner dreapta
 2. Mâner stânga
 3. Rezervor combustibil
 4. Cadru
 5. Transmisie
 6. Burghiu (opțional)
 7. Accelerație
 8. Buton ON/OFF

9. Demaror
10. Pompă amorsare

2. **Specificații**

Model	BK69737
Motor	2 timpi, răcit cu aer
Cilindree	52 cm ³
Putere	3.26HP / 2.4kw
Turație maximă	9500 min-1
Ralanti	3000±300 min-1
Amestec combustibil	Benzină 25:1 ulei
Rezervor	1.2 L
Pornire	Manuală
Bujie	L7T
Carburator	Tip diafragmă
Greutate (fără burghiu și combustibil)	17.9 kg
Nivel zgomot, LPA (2000/14/EC)	LPA: 107.7 dB(A), k=3 dB(A)
Putere sonoră, LWA (2000/14/EC)	LWA: 113 dB(A), k=3 dB(A)
Vibrații	21.206m/s ² , K=1.5 m/s ²
Turație burghiu	300 min-1
Dimensiuni burghiu	(φ60~φ300)MM*80CM
Burghie standard (incluse)	φ100MM, φ150MM, φ200MM
Lubrifiant	Ulei transmisie SAE#80-90

Notă: Specificațiile pot fi modificate fără notificare prealabilă.

1. **Simboluri pe utilaj**

Pentru operarea și întreținerea în siguranță, pe utilaj sunt gravate simboluri în relief. Respectați aceste indicații și aveți grijă să nu comiteți erori.

Șoc



Modul de pornire când motorul este cald (șocul închis/dezactivat).

Poziție: CAPACUL FILTRULUI DE AER



Modul de pornire când motorul este rece (șocul deschis/activat).

Poziție: CAPACUL FILTRULUI DE AER

1. Etichete de avertizare

	AVERTIZARE! Utilizarea necorespunzătoare poate cauza vătămări corporale grave.		Nu utilizați utilajul pe timp de ploaie.
	Citiți manualul de instrucțiuni în întregime și cu atenție înainte de a utiliza scula electrică/motoutilajul.		Nu fumați și nu permiteți prezența flăcărilor deschise în apropierea utilajului.
	Purtați protecție auditivă!		Pericol: Componente fierbinți!
	Purtați ochelari de protecție!		Prin acest simbol, producătorul confirmă faptul că acest utilaj este în conformitate cu directivele europene aplicabile.
	Purtați încălțăminte de protecție!		Nivelul de zgomot garantat.
	Purtați mănuși de protecție!		Prin acest simbol, producătorul confirmă că acest utilaj este în conformitate cu directivele europene aplicabile.



IMPORTANT

Dacă etichetele de avertizare se dezlipesc, se murdăresc sau devin imposibil de citit, trebuie să contactați distribuitorul de la care ați achiziționat produsul pentru a comanda etichete noi și a le aplica în locurile prevăzute.



AVERTIZARE!

Nu aduceți niciodată modificări produsului. Nu vom acorda garanție pentru utilaj dacă folosiți motoburghiul modificat sau dacă nu respectați utilizarea corespunzătoare descrisă în manual.

1. Pentru operarea în siguranță



1. Citiți cu atenție acest manual până când înțelegeți complet și respectați toate instrucțiunile de siguranță și operare.

2. Păstrați acest manual la îndemână, astfel încât să îl puteți consulta ulterior ori de câte ori apar întrebări. De asemenea, dacă aveți întrebări la care nu găsiți răspuns aici, contactați distribuitorul de la care ați achiziționat produsul.

3. Asigurați-vă întotdeauna că includeți acest manual atunci când vindeți, împrumutați sau transferați în alt mod proprietatea acestui produs.

4. Nu permiteți niciodată copiilor sau persoanelor care nu pot înțelege pe deplin instrucțiunile date în manual să utilizeze aparatul.

■ CONDIȚII DE LUCRU

1. Atunci când utilizați produsul, trebuie să purtați îmbrăcăminte adecvată și echipament de protecție.

- **(1) Cască de protecție**

- (2) Protecții auditive (căști anti-fonică)
- (3) Ochelari de protecție sau vizieră
- (4) Mănuși de lucru groase
- (5) Bocanci de lucru cu talpă antiderapant

2. Și ar trebui să aveți asupra dumneavoastră:

- (1) Unelte și acte atașate
- (2) Combustibil rezervat corespunzător
- (3) Lamă de schimb
- (4) Obiecte pentru semnalizarea zonei de lucru (frânghie, indicatoare de avertizare)
- (5) Fluier (pentru colaborare sau urgențe)
- (6) Toporișcă sau ferăstrău (pentru îndepărtarea obstacolelor).

3. Nu purtați haine largi, bijuterii, pantaloni scurți, sandale și nu lucrați desculț. Nu purtați nimic care ar putea fi prins de o piesă în mișcare a unității. Fixați-vă părul astfel încât să fie deasupra nivelului umerilor.

■ CONDIȚII DE LUCRU

1. Nu porniți niciodată motorul în interiorul unei camere sau al unei clădiri închise. Gazele de eșapament conțin monoxid de carbon periculos.
2. Nu utilizați niciodată produsul:
3. a. când solul este alunecos sau când nu vă puteți menține o poziție stabilă.

1. *Pentru o utilizare în condiții de siguranță*



b. Noaptea, în perioade cu ceață densă sau în orice alte momente în care câmpul vizual ar putea fi limitat și ar fi dificil să aveți o imagine clară asupra zonei de lucru.

c. În timpul furtunilor cu ploaie, al furtunilor cu descărcări electrice, în perioade cu vânt puternic sau vijelii, sau în orice alte momente în care condițiile meteorologice ar putea face nesigură utilizarea produsului.

■ PLAN DE LUCRU

1. Nu trebuie să utilizați niciodată produsul când sunteți sub influența alcoolului, când suferiți de epuizare sau lipsă de somn, când sunteți moleșit ca urmare a administrării medicamentelor pentru răceală sau în orice alt moment în care există posibilitatea ca discernământul să vă fie afectat sau să nu puteți utiliza produsul corect și într-un mod sigur.
1. Când vă planificați programul de lucru, rezervați suficient timp pentru odihnă. Limitați timpul de utilizare continuă a produsului la aproximativ 30~40 de minute pe sesiune și luați 10~20 de minute de pauză între sesiunile de lucru. De asemenea, încercați ca timpul total de lucru efectuat într-o singură zi să fie de maximum 2 ore.



AVERTIZARE!

1. **Dacă nu respectați timpul de lucru sau modul de lucru (Consultați ■ UTILIZAREA PRODUSULUI), pot apărea leziuni cauzate de efort repetitiv (RSI). Dacă simțiți disconfort, roșeață și umflături ale degetelor sau ale oricărei alte părți a corpului, consultați un medic înainte ca situația să se agraveze.**
2. **Pentru a evita plângerile legate de zgomot, în general, utilizați produsul între orele 8:00 și 17:00 în zilele lucrătoare și între orele 9:00 și 17:00 în weekend.**



NOTĂ

Verificați și respectați reglementările locale privind nivelul de zgomot și intervalele orare de utilizare pentru acest produs.

■ ÎNAINTE DE PORNIREA MOTORULUI

1. Zona aflată pe un perimetru de 15 m (50 picioare) în jurul persoanei care utilizează produsul trebuie considerată o zonă periculoasă în care nu trebuie să intre nimeni. Dacă este necesar, în jurul perimetrului zonei trebuie amplasate frânghii de avertizare galbene și indicatoare de avertizare. Atunci când lucrarea urmează să fie efectuată simultan de către două sau mai multe persoane, trebuie de asemenea să se verifice constant, prin privirea în jur sau prin alte mijloace, prezența și locația celorlalte persoane care lucrează, astfel încât să se mențină între fiecare persoană o distanță suficientă pentru a garanta siguranța.

1. Pentru o utilizare în condiții de siguranță

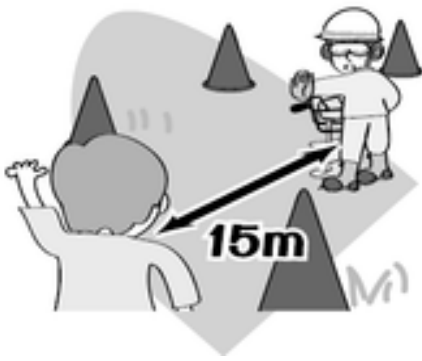

1. Verificați starea zonei de lucru pentru a evita orice accident cauzat de lovirea unor obstacole ascunse, cum ar fi buturugi, pietre, cutii sau iarbă tăiată.



IMPORTANT

Îndepărtați orice obstacol înainte de a începe lucrul.

1. Inspectați întreaga unitate pentru a detecta elemente de fixare slăbite și scurgeri de combustibil. Asigurați-vă că burghiul este instalat corect și fixat în siguranță.

■ PORNIREA MOTORULUI

1. Mențineți persoanele din jur și animalele la o distanță de cel puțin 15 m (50 picioare) de punctul de lucru. Dacă cineva se apropie, opriți imediat motorul.
2. Produsul este echipat cu un mecanism de ambreiaj centrifugal, astfel încât burghiul începe să se rotească imediat ce motorul este pornit prin punerea accelerației în poziția de pornire. Când porniți motorul, așezați produsul pe sol, într-o zonă plană și liberă, și țineți-l ferm pentru a vă asigura că nici burghiul, nici maneta de accelerație nu intră în contact cu vreun obstacol în momentul pornirii.



AVERTIZARE!

Nu puneți niciodată maneta de accelerație în poziția de viteză maximă atunci când porniți motorul.

1. După pornirea motorului, verificați dacă accesoriul de tăiere se oprește din rotație atunci când accelerația este readusă complet în poziția inițială. Dacă acesta continuă să se rotească chiar și după ce accelerația a fost eliberată complet, opriți motorul și duceți unitatea la un dealer de service autorizat pentru reparații.

■ UTILIZAREA PRODUSULUI



IMPORTANT

Găuriți numai materialele recomandate de producător. De asemenea, utilizați produsul numai pentru sarcinile explicate în manual.

1. Prindeți mânerul ferm cu ambele mâini, folosind toată palma. Depărtați ușor picioarele (puțin mai mult decât lățimea umerilor), astfel încât greutatea să fie distribuită uniform pe ambele picioare, și asigurați-vă întotdeauna că mențineți o postură stabilă și echilibrată în timp ce lucrați.
2. Mențineți turația motorului la nivelul necesar pentru efectuarea lucrării de găurire și nu creșteți niciodată turația motorului peste nivelul necesar.

1. **Pentru o utilizare în condiții de siguranță**



1. Dacă unitatea începe să tremure sau să vibreze, opriți motorul și verificați întreaga unitate. Nu o utilizați până când problema nu a fost remediată corespunzător.
2. Mențineți toate părțile corpului la distanță de accesoriul de tăiere aflat în rotație și de suprafețele fierbinți.
3. Nu atingeți niciodată toba de eșapament, bujia sau alte părți metalice ale motorului în timp ce acesta este în funcțiune sau imediat după oprire. Nerespectarea acestei instrucțiuni poate duce la arsuri grave sau șoc electric.

• **DACĂ SE APROPIE CINEVA**

1. Fiți în permanență vigilenți pentru a evita situațiile periculoase. Avertizați adulții să țină copiii și animalele de companie departe de zonă. Aveți grijă dacă cineva se apropie de dumneavoastră. Resturile proiectate pot cauza vătămări corporale.
2. Dacă cineva vă strigă sau vă întrerupe în orice alt mod în timp ce lucrați, asigurați-vă întotdeauna că opriți motorul înainte de a vă întoarce.

■ **ÎNTREȚINEREA**

1. Pentru a vă menține produsul în stare bună de funcționare, efectuați operațiunile de întreținere și verificare descrise în manual la intervale regulate.
2. Asigurați-vă întotdeauna că opriți motorul înainte de a efectua orice procedură de întreținere sau verificare.



AVERTIZARE!

Părțile metalice ating temperaturi ridicate imediat după oprirea motorului.

1. În niciun caz nu trebuie să dezamblați produsul sau să îl modificați în vreun fel. Acest lucru ar putea duce la deteriorarea produsului în timpul utilizării sau la imposibilitatea ca acesta să mai funcționeze corect.

■ MANIPULAREA COMBUSTIBILULUI

1. Motorul produsului este proiectat să funcționeze cu un amestec de combustibil care conține benzină extrem de inflamabilă. Nu depozitați niciodată bidoane de combustibil și nu realimentați rezervorul unității în locuri unde există boilere, sobe, foc de lemne, scânteii electrice, scânteii de sudură sau orice altă sursă de căldură sau foc care ar putea aprinde combustibilul.
2. Nu fumați niciodată în timp ce utilizați unitatea sau în timp ce realimentați rezervorul de combustibil.

1. *Pentru o utilizare în condiții de siguranță*

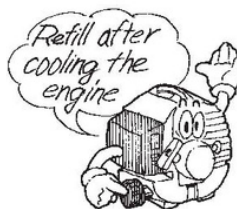

1. Când realimentați rezervorul, opriți întotdeauna motorul și lăsați-l să se răcească. Înainte de realimentare, uitați-vă cu atenție în jur pentru a vă asigura că nu există scânteii sau flăcări deschise în apropiere.
2. Dacă se varsă combustibil în timpul realimentării, ștergeți-l complet folosind o cârpă uscată.
3. După realimentare, înșurubați bine capacul rezervorului și transportați unitatea la o distanță de cel puțin 3 m (10 picioare) de locul unde a fost efectuată alimentarea înainte de a porni motorul.

■ TRANSPORTUL

1. Atunci când transportați produsul manual, acoperiți partea de tăiere dacă este necesar, ridicați produsul și transportați-l acordând o atenție sporită lamei.
2. Nu transportați niciodată produsul pe drumuri accidentate sau pe distanțe lungi cu un vehicul fără a goli tot combustibilul din rezervor. În caz contrar, combustibilul se poate scurge din rezervor în timpul transportului.

1. **COMBUSTIBILUL**



Raportul de amestec:

Atunci când utilizați ulei în 2 timpi disponibil în comerț (grad FB): 25:1

(160 ml de ulei la fiecare 4 litri de benzină)



AVERTIZARE!

- **Benzina este extrem de inflamabilă.** Evitați fumatul sau aducerea oricărei flăcări ori scânteii în apropierea combustibilului.
- **Ștergeți toate scurgerile** înainte de a porni motorul.
- Asigurați-vă că **opriți motorul și îi permiteți să se răcească** înainte de a realimenta unitatea.
- **Țineți flăcările deschise la distanță** de zona în care este manipulat sau depozitat combustibilul.



IMPORTANT

- • Nu utilizați niciodată ulei pentru motoare în 4 timpi sau pentru motoare în 2 timpi răcite cu apă.
- • Nu utilizați niciodată „COMBUSTIBIL FĂRĂ ULEI (BENZINĂ PURĂ)”.
- • Nu utilizați niciodată combustibil amestecat cu apă.



• Amestecurile de combustibil care au fost lăsate neutilizate timp de o lună sau mai mult pot înfunda carburatorul sau pot duce la funcționarea necorespunzătoare a motorului. Puneți combustibilul rămas într-un recipient etanș și păstrați-l într-o încăpere răcoroasă și întunecată.

• Vă rugăm să solicitați „amestec de benzină pentru motoare în 2 timpi răcite cu aer” la cea mai apropiată stație de benzină sau să utilizați un combustibil preparat prin introducerea benzinei fără plumb pentru automobile și a uleiului pentru motoare în 2 timpi răcite cu aer într-un recipient de amestecare, în conformitate cu rapoartele menționate anterior, agitând apoi bine pentru a se amesteca.

■ CUM SE PREPARĂ AMESTECUL DE COMBUSTIBIL

1. Măsurați cantitățile de benzină și ulei care urmează să fie amestecate.
2. Turnați o parte din benzină în recipientul de combustibil curat și omologat furnizat.
3. Turnați uleiul și agitați bine.
4. Aveți grijă deoarece, dacă agitarea este insuficientă, există un risc crescut de calare timpurie a pistonului din cauza unui amestec anormal de sărac.

■ ALIMENTAREA UNITĂȚII

1. Deșurubați și scoateți capacul rezervorului. Așezați capacul într-un loc curat, fără praf.

2. Turnați combustibil în rezervor până la 80% din capacitatea totală a acestuia.
3. Strângeți bine capacul rezervorului și ștergeți orice urmă de combustibil vărsat în jurul unității.

● **AVERTIZARE!**

1. Selectați un teren viran (pământ liber) pentru alimentare.
2. Îndepărtați-vă la cel puțin 3 m (10 picioare) de locul alimentării înainte de a porni motorul.
3. Opriți motorul înainte de a realimenta unitatea. În acel moment, asigurați-vă că agitați suficient amestecul de benzină din recipient.
4. În cazul depozitării produsului pentru o perioadă lungă de timp, curățați rezervorul de combustibil după ce l-ați golit. Apoi, porniți motorul și goliți carburatorul de restul de amestec de combustibil.

1. OPERAREA

■ INSTALAREA BURGHIULUI

1. Introduceți burghiul (2) pe arborele de antrenare (1) al motoburghiului.
2. Fixați burghiul (2) cu ajutorul șurubului (3) și al piuliței (4), apoi strângeți-le bine.

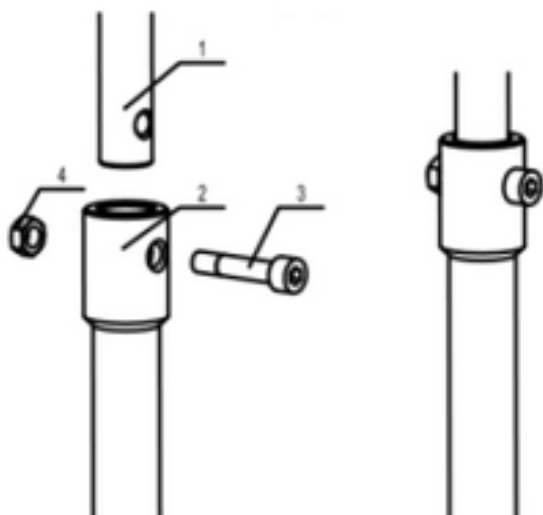

■ PORNIREA MOTORULUI



AVERTIZARE!

Burghiul va începe să se rotească imediat după pornirea motorului.

1. Alimentați rezervorul cu combustibil și strângeți bine capacul.
2. Așezați unitatea pe o suprafață plană și fermă. Mențineți burghiul ridicat de la sol și la distanță de obiectele din jur, deoarece acesta va începe să se rotească imediat ce motorul

pornește.

3. Apăsați pompa de amorsare de câteva ori până când combustibilul în exces curge prin tubul de retur.
4. Mutați maneta șocului în poziția „OFF” (ÎNCHIS).
5. Setați comutatorul de aprindere în poziția „ON” (PORNIT).



1. Așezați unitatea pe o suprafață plană și fermă. În timp ce țineți unitatea cu putere, trageți rapid de sfoara demarorului până când motorul pornește.



IMPORTANT

- Evitați tragerea sforii până la capăt sau eliberarea bruscă a mânerului pentru a reveni în poziția inițială. Astfel de acțiuni pot cauza defectarea demarorului.

1. OPERAREA

1. Mutați maneta șocului în poziția **ON** (DESCHIS). Trageți rapid de sfoara demarorului pentru a reporni motorul.
2. Lăsați motorul să se încălzească timp de câteva minute înainte de a începe utilizarea propriu-zisă.



NOTĂ

1. Atunci când reporniți motorul imediat după ce l-ați oprit, lăsați șocul în poziția **ON** (DESCHIS).
2. Folosirea excesivă a șocului poate îngreuna pornirea motorului din cauza surplusului de combustibil (înecare). Dacă motorul nu pornește după mai multe încercări, deschideți șocul și trageți din nou de sfoară, sau scoateți bujia și uscați-o.

■ OPRIREA MOTORULUI

1. Eliberați maneta de accelerație și lăsați motorul să funcționeze la ralanti timp de o jumătate de minut.
2. Treceți comutatorul de aprindere în poziția **OFF** (OPRIT).



NOTĂ

- Cu excepția unei urgențe, evitați oprirea motorului în timp ce acționați maneta de accelerație.

■ REGLAREA TURAȚIEI LA RALANTI

1. Atunci când motorul tinde să se oprească frecvent la ralanti, rotiți șurubul de reglare în sensul acelor de ceasornic.
2. Atunci când capul de tăiere continuă să se rotească după eliberarea manetei, rotiți șurubul de reglare în sens invers acelor de ceasornic.

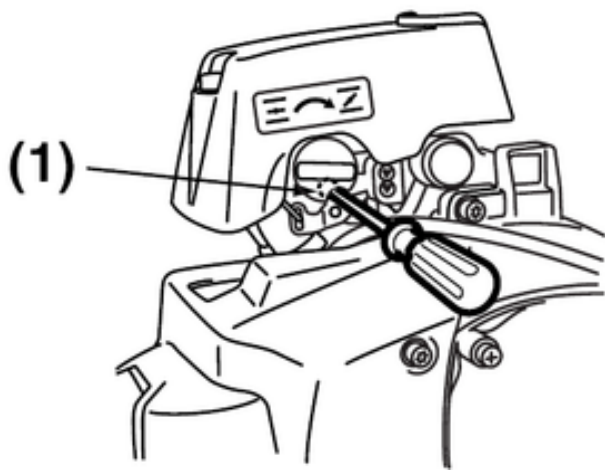

1. Reglaj turație la ralanti



NOTĂ

- Încălziți motorul înainte de a regla turația la ralanti.

■ FORAREA

- Mențineți în permanență o priză fermă asupra motoburghiului, adoptând o poziție cu picioarele depărtate și ținând mânerul cu ambele mâini.
- O mișcare de recul poate apărea atunci când burghiul în rotație lovește pietre sau rădăcini de copaci sub pământ. Țineți întotdeauna utilajul cu putere pentru a controla o astfel de reacție.
- Începeți forarea la jumătate din capacitatea accelerației și creșteți treptat viteza motorului, astfel încât burghiul să pătrundă lin în sol.
- Atunci când burghiul a rămas blocat în pământ și nu poate fi scos, opriți motorul și rotiți motoburghiul în sens invers acelor de ceasornic.



1. ÎNTREȚINEREA

TABEL DE ÎNTREȚINERE

Sistem / Componente	Procedură	Înainte de utilizare	La fiecare 25 ore	La fiecare 50 ore	La fiecare 100 ore	Note
Scurgeri de combustibil	Ștergere / Curățare					
Rezervor, filtru aer & combustibil	Inspectare / Curățare					Înlocuiți dacă este necesar
Reglaj turație ralanti	Verificare					Vezi secțiunea de reglare; înlocuiți carburatorul dacă e cazul
Bujie	Curățare și reglare distanță					Distanță: 0.6 ~ 0.7 mm; înlocuiți dacă e necesar
Fante răcire (admisie aer)	Curățare					
Accelerație & buton STOP	Verificare funcționare					
Supapă admisie pompă	Înlocuire					Înlocuiți dacă apar defecțiuni
Șuruburi / Piulițe / Bolțuri	Strângere / Înlocuire					Cu excepția șuruburilor de reglaj

• **Înainte de a curăța, inspecta sau repara unitatea, asigurați-vă că motorul este oprit și s-a răcit complet.**

• **Utilizați mănuși de protecție ori de câte ori inspectați, demontați sau instalați burghiul.**



AVERTIZARE!

• Asigurați-vă întotdeauna că ați oprit motorul înainte de a inspecta motocoasa pentru probleme sau de a efectua operațiuni de întreținere.

• Nu modificați niciodată motoburghiul și nu dezamblați motorul.

■ FILTRUL DE AER

• Filtrul de aer, dacă este înfundat, va reduce performanța motorului. Verificați lunar și curățați elementul filtrant în apă caldă cu săpun, după cum este necesar. Uscați-l complet înainte de instalare. Dacă elementul este rupt sau s-a micșorat, înlocuiți-l cu unul nou.

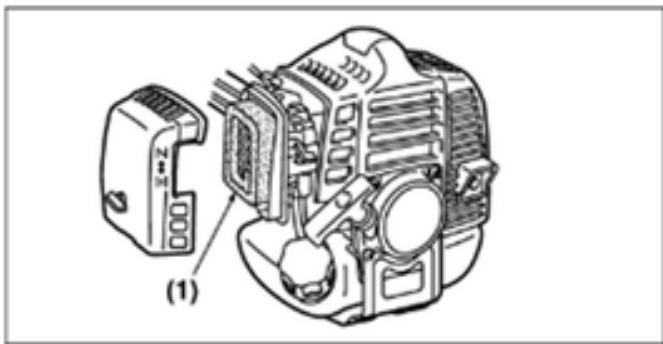

1. Filtru de aer

■ FILTRU DE COMBUSTIBIL

- Atunci când motorul nu mai este alimentat suficient cu combustibil, verificați dacă bușonul rezervorului sau filtrul de combustibil sunt blocate.

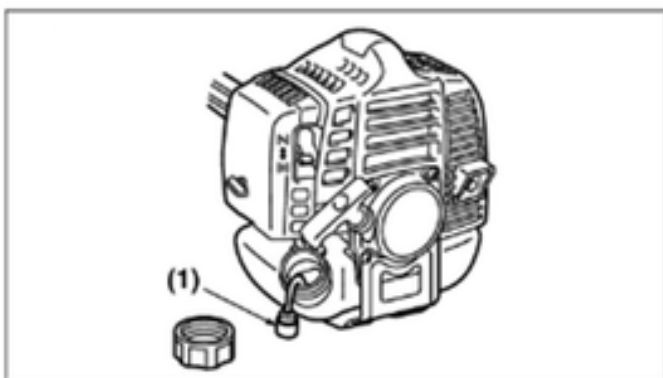

1. Filtru de combustibil

- Dacă filtrul de combustibil este înfundat, turația motorului poate fi limitată sau pot apărea fluctuații de viteză.
- Dacă motorul este utilizat fără filtrul de combustibil, murdăria se va acumula în carburator și va provoca defecțiuni.

■ BUJIA

- Problemele la pornire și rateurile sunt adesea cauzate de o bujie murdară. Curățați periodic bujia și verificați dacă distanța dintre electrozi se află în intervalul corect.
- Când scoateți bujia, răsuciți și trageți afară fișa (capacul) acesteia.
- Distanța corectă între electrozi este de **0,6 - 0,7 mm**.

1. ÎNTREȚINEREA

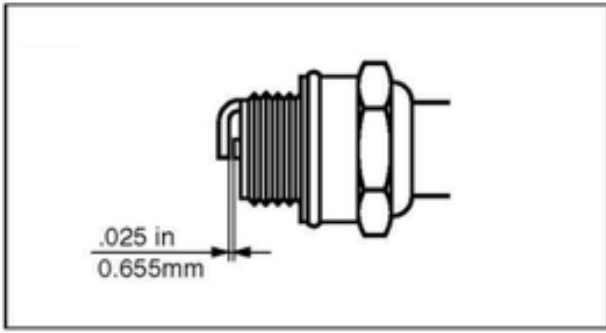

IMPORTANT

- Rețineți că utilizarea oricăror alte bujii în afara celor desemnate poate duce la funcționarea necorespunzătoare a motorului sau la supraîncălzirea și deteriorarea acestuia.
- Pentru a instala bujia, rotiți-o mai întâi cu mâna până când este strânsă, apoi mai strângeți-o încă un sfert de tură cu o cheie tubulară.

CUPLU DE STRÂNGERE: 9.8~11.8 N.m

■ TOBA DE EȘAPAMENT



AVERTIZARE!

- Inspectați periodic toba de eșapament pentru a detecta slăbirea elementelor de fixare, eventuale deteriorări sau coroziune. Dacă observați orice semn de scurgere a gazelor de eșapament, nu utilizați motocoasa și solicitați repararea imediată a acesteia.

- Rețineți că nerespectarea acestei instrucțiuni poate duce la aprinderea motorului.

■ FANTELE DE RĂCIRE (ADMISIE AER)

- Verificați fanta de admisie a aerului de răcire și zona din jurul aripioarelor de răcire ale cilindrului după fiecare **25 de ore** de utilizare pentru a depista eventualele blocaje și îndepărtați orice reziduuri care s-au acumulat pe motocoasă.

- Rețineți că este necesar să scoateți protecția bujiei, așa cum este indicat în figură, pentru a putea vedea partea superioară a cilindrului.



IMPORTANT

- Dacă resturile pătrund și cauzează blocaje în jurul fantei de admisie a aerului de răcire sau între aripioarele cilindrului, acest lucru poate duce la supraîncălzirea motorului, ceea ce, la rândul său, poate provoca o defecțiune mecanică a motocoasei.

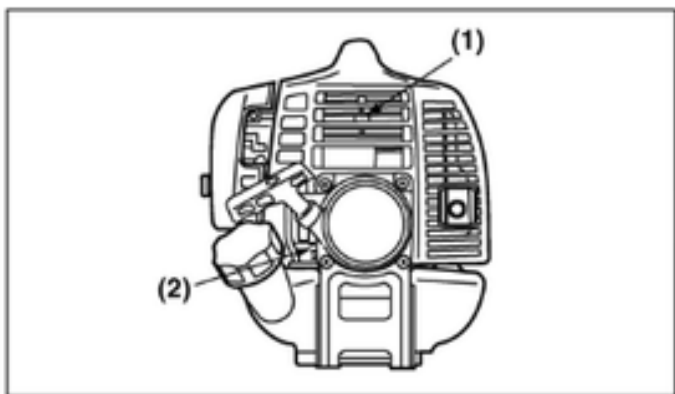

(1) Aripioară cilindru

(2) Fantă de admisie aer de răcire (spate)

■ BURGHIU

- Asigurați-vă că utilizați un burghiu ascuțit.
- Înlocuiți-l dacă pastila sau vârful sunt uzate, deoarece burghiul ar putea să nu pătrundă lin în obiect.

1. **DEPOZITARE**



AVERTIZARE!

- Combustibilul învechit este una dintre cauzele principale ale defectării pornirii motorului.
1. Goliți rezervorul de combustibil și apăsați pompița de amorsare până când aceasta rămâne fără combustibil.
 2. Scoateți bujia și turnați o lingură de ulei pentru motoare în 2 timpi în cilindru. Acționați demarorul de câteva ori și puneți bujia la loc.
 3. Curățați murdăria de pe suprafața burghiului și aplicați ulei pentru protecție împotriva ruginii.
 4. Depozitați utilajul într-un loc uscat și fără praf.

1. GHID DE DEPANARE

Cazul 1. Motorul nu pornește

VERIFICARE	CAUZE PROBABILE	ACȚIUNE
rezervor combustibil	→ combustibil incorect	→ goliți și folosiți combustibil corect
filtru combustibil	→ filtrul de combustibil înfundat	→ curățați
șurub reglaj carburator	→ în afara intervalului normal	→ reglați în intervalul normal
scânteie (lipsă scânteie)	→ bujia este murdară/umedă	→ curățați/uscați
	→ distanța electrozi incorectă	→ corecți (DISTANȚĂ: 0,6~0,7mm)
bujie	→ deconectată	→ reconecți/strângeți

Cazul 2. Motorul pornește, dar nu rămâne în funcțiune/Repornire dificilă.

VERIFICARE	CAUZE PROBABILE	ACȚIUNE
rezervor combustibil	→ combustibil incorect sau învechit	→ goliți și folosiți combustibil corect
șurub reglaj carburator	→ în afara intervalului normal	→ reglați în intervalul normal
tobă, cilindru (evacuare)	→ acumulare de calamină	→ curățați
filtru de aer	→ înfundat cu praf	→ suflați cu aer sau spălați
aripioare cilindru, carcasă	→ înfundate cu praf	→ curățați

Atunci când unitatea dumneavoastră pare să necesite service suplimentar, vă rugăm să consultați un atelier de service din zona dumneavoastră.